

ЗАКАЗАТЬ

МАНОМЕТРЫ ПОКАЗЫВАЮЩИЕ ДМГ - 60

Руководство по эксплуатации
ЦТКА.406121.031 РЭ

Настоящее руководство по эксплуатации (в дальнейшем – РЭ) предназначено для изучения принципа действия, устройства, правил монтажа и эксплуатации манометров показывающих ДМГ - 60 (в дальнейшем - манометры), выпускаемых по ТУ 4212-118-00227471-2005.

Технический персонал, обслуживающий манометры, перед началом работ должен ознакомиться с настоящим РЭ.

1 Описание и работа

1.1 Назначение манометров

Манометры предназначены для измерения избыточного давления воздуха и неагрессивных газов.

По устойчивости к воздействию температуры и влажности окружающего воздуха манометры соответствуют группе С4 по ГОСТ Р 52931-2008 и имеют исполнение У для категории размещения 3 по ГОСТ 15150-69, но для работы при температуре от минус 50 до плюс 60 °С и значениях относительной влажности воздуха 98 % при температуре 35 °С и более низких температурах без конденсации влаги.

1.2 Технические характеристики

1.2.1 Верхнее значение диапазона показаний, кРа	6; 10; 40
1.2.2 Класс точности	1,5 и 2,5
1.2.3 Диапазон измерений манометров от 0 до 75 % диапазона показаний	
1.2.4 Исполнение по устойчивости к внешним вибрационным воздействиям	N3 ГОСТ Р 52931-2008
1.2.5 Степень защиты от воздействия окружающей среды	IP40 ГОСТ 14254-2015
1.2.6 Масса, kg, не более	0,2

1.3 Устройство и работа

Конструкция, габаритные и присоединительные размеры манометров указаны на рисунках 1, 2 и 3.



Рис. 2
Остальное см. рис.1



Рис. 3
Остальное см. рис.1

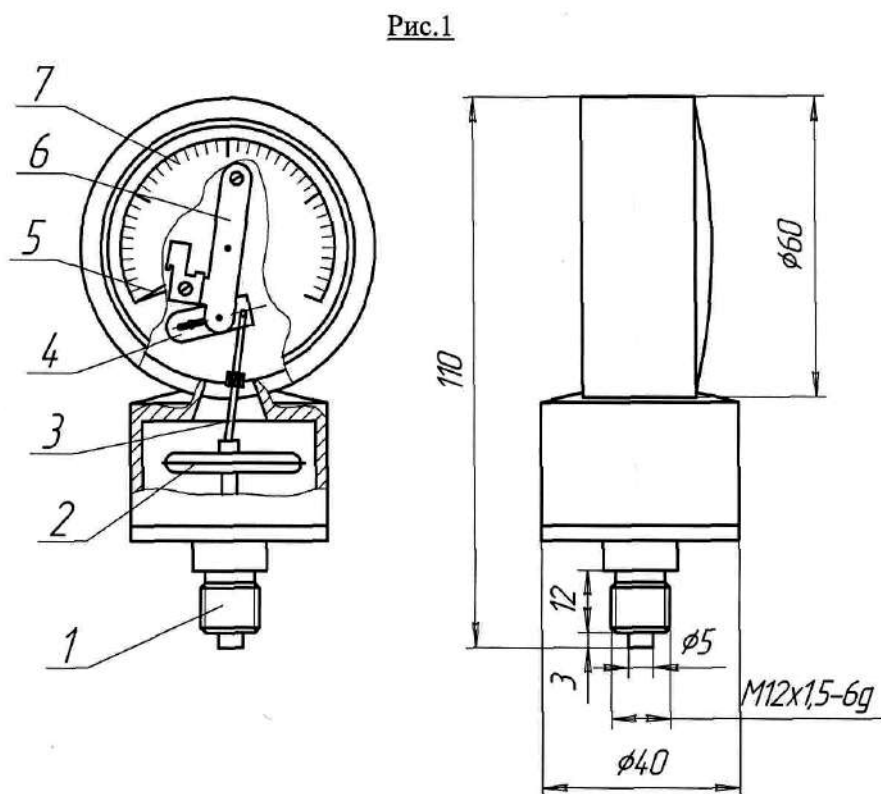

Рис.	Присоединительные размеры штуцера
1	Рис. 20 ГОСТ 2405
2	4 - 01 ГОСТ 25165
3	4 - 03 ГОСТ 25165

1 – штуцер; 2 – мембранная коробка; 3 – тяга; 4 – хвостовик;
5 – стрелка; 6 – трибко-секторный механизм; 7 – циферблат

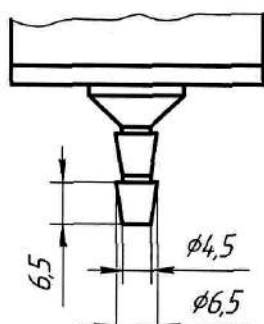
Рисунки 1, 2, 3 – Конструкция, габаритные и присоединительные размеры

Действие манометров основано на уравнивании измеряемого давления силой упругой деформации чувствительного элемента (мембранной коробки или мембранного блока) 2.

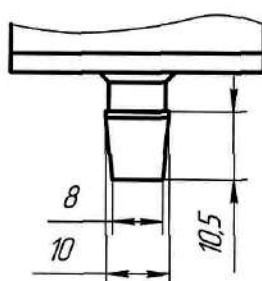
Измеряемое давление через штуцер 1 подается в мембранную коробку, которая действует через тягу 3 на трибкосекторный механизм 6. На оси трибки насажена стрелка 5, которая по шкале циферблата 7 показывает измеряемое давление.

При регулировке манометров диапазон хода стрелки достигается изменением плеча хвостовика 4 сектора трибкосекторного механизма, линейность показаний – изменением длины тяги.

1.4 Маркировка

1.4.1 Маркировка манометров должна содержать следующие данные:

- единица измерения;
- класс точности;
- порядковый номер;
- условное обозначение манометров;
- товарный знак предприятия-изготовителя (или надпись «Сделано в России» - для манометров, поставляемых на экспорт).

1.5 Упаковка

1.5.1 Потребитель обязан хранить транспортную упаковку предприятия-изготовителя в течение гарантийного срока.

В помещении, где проводится упаковка, не должно быть пыли, паров кислот и щелочей, агрессивных газов.

1.5.2 Порядок упаковки манометров:

- завернуть манометр в бумагу и поместить в потребительскую коробку предприятия-изготовителя, поверх манометра положить прокладку из гофрированного картона и вложить паспорт; упаковка должна быть плотной, перемещение манометра не допускается.

- картонную коробку заклеить; сверху наклеить этикетку с датой и подписью лица, производившего упаковку.

1.5.3 Для транспортирования коробку с манометром уложить в транспортный ящик. Свободные места в ящике заполнить амортизирующим материалом, ящик забить.

1.5.4 При упаковке манометров в каждый транспортный ящик должен быть вложен упаковочный лист, содержащий следующие сведения:

- наименование, обозначение и количество манометров;
- дату и подпись ответственного лица.

2 Использование по назначению

2.1 Подготовка манометров к использованию

2.1.1 Меры безопасности

2.1.1.1 Безопасность эксплуатации манометров должна обеспечиваться прочностью и герметичностью измеряемых камер, а также защитным устройством, исключающим разрушение лицевого стекла, надежным креплением манометров при монтаже на объекте.

Устранение дефектов манометров, замена, присоединение и отсоединение их от магистралей, должно производиться при полном отсутствии давления в магистралах.

Эксплуатация манометров разрешается только при наличии инструкции по технике безопасности, утвержденной руководителем предприятия-потребителя.

2.2 Монтаж и подготовка к работе

Манометры следует монтировать на объекте путем ввинчивания их штуцера в гнездо при помощи гаечного ключа.

ПРИКЛАДЫВАТЬ УСИЛИЕ К КОРПУСУ МАНОМЕТРОВ ЗАПРЕЩАЕТСЯ!

Для уплотнения резьбового штуцера необходимо применять кольцевую прокладку из фибры, фторопласта или капрона, красной меди.

По окончании монтажа места соединений необходимо проверить на герметичность максимальным рабочим давлением.

3 Методика поверки

3.1 Манометры должны подвергаться:

- первичной поверке – при выпуске в обращении после ремонта и регулировки;
- периодической поверке при эксплуатации и хранении – 1 раз в год;
- внеочередной и инспекционной поверке – в случаях, предусмотренных

ПР 50.2.006-94.

3.2 Методы и условия поверки должны соответствовать МИ 2124-90.

4 Текущий ремонт

4.1 При необходимости манометры подвергаются текущему ремонту силами обслуживающего персонала и ремонтной службы эксплуатирующей организации.

4.2 Перечень последствий отказов и указания по устранению отказов приведены в таблице 1.

Т а б л и ц а 1

Описание последствий отказов и повреждений	Возможные причины	Указания по устранению последствий отказов и повреждений
1 Стрелка стоит неподвижно как при спаде давления, так и при его повышении.	Засорился канал штуцера или подводящая магистраль.	Прочистить канал штуцера или продуть подводящую магистраль.
2 Манометр не держит давление.	Негерметичность в месте соединения манометра с объектом.	Заменить уплотнительную прокладку и затянуть штуцер гаечным ключом
3 Показания манометра не соответствуют истинным значениям измеряемой величины.	Нарушена регулировка.	Произвести регулировку по давлению. При плавном повышении давления от нуля до максимального рабочего давления, указанного в пункте 1.2.1, стрелка должна совершить ход в 240 °.

Примечание – При регулировке манометров должны применяться слесарно-монтажный инструмент по ГОСТ 17199-88 Е и оборудование, указанное в МИ 2124-90.

5 Хранение и транспортирование

5.1 Хранение манометров в упаковке должно соответствовать условиям хранения 2 по ГОСТ 15150-69. Воздух в помещении для хранения манометров не должен содержать примесей паров и газов, вызывающих коррозию деталей манометров.

5.2 Транспортирование манометров должно производиться только в закрытом транспорте (железнодорожных вагонах, контейнерах, закрытых автомашинах и т.д.) при температуре от минус 50 до плюс 50 °С и относительной влажности 95 % при температуре 35 °С.

ЗАКАЗАТЬ

ПАО «СПЗ». Заказ №298-бо